

MAGAZIN

BROJ 52 JUL 2022.



***KVALITET
BEZ KOMPROMISA!***



**4-5****SEKTOR PRODAJE:
ZNAMO ŠTA
JE KUPCIMA
POTREBNO****19****ELRING U NAŠOJ PONUDI:
ASORTIMAN
ZA REPARACIJU
MOTORA****28-29****SEPTEMBARSKI
TRUCK SHOW
SPEKTAKL U NAJAVI****46-47****TEAM BUILDING NA
FRUŠKOJ GORI
RAPIDEX
ČINE NJEGOVI
ZAPOSLENI**

U LETNJE DANE SIGURNO I STABILNO

uz Rapidex Trade

Letnja sezona koja je uveliko počela, uz sve moguće izazove za tržište transporta u Evropi, ali i šire, donosi i obilje tema kojima ćemo se baviti u ovom izdanju Rapidex Magazina. Kao i uvek, donosimo najsvežije vesti iz svih oblasti koje pokriva naša kompanija, uz relevantne informacije u vezi sa biznisom koji je direktno u vezi i zavisi od tržišta delova za komercijalna vozila. U vremenu u kom su kompromisi u svakoj sferi važan deo svakodnevnog poslovanja, Rapidex Trade i dalje ne pravi kompromise u pogledu kvaliteta proizvoda koje distribuira, ali ni usluga koje pruža svojim partnerima i klijentima. O tome ne govorimo sami, nego o tome svedoče pokazatelji o najvišem stepenu zadovoljstva naših saradnika koji se popravljaju iz godine u godinu već duže od dve i po decenije. Kao što smo u prethodnim brojevima ovog časopisa govorili o najvažnijim pripremama za letnju sezonu, tako smo danas na usluzi svima onima kojima je u tom poslu negde "zaškripalo", ili su se suočili sa nepredviđenim problemima i izazovima. Sinonim vašeg najpouzdanijeg "Prijatelja na putu" čuvamo kroz uvek dostupne zalihe rezervnih delova,

spremnju i efikasnu mrežu servisa i komercijaliste spremne da uskoče u svakom trenutku, povežu klijente sa pravim osobama ili firmama koje će rešiti njihov problem u najkraćem mogućem roku. Između ostalog, u najnovijem broju Rapidex Magazina pišemo o posetama čuvenoj mađarskoj stazi za trke Hungaroring. Donosimo i vesti iz poslovnica u Vrbasu i Somboru, injektorima i hladnjacima koje nudi Rapidex, ZF aftermarketu, druženju koje smo organizovali na Andrevlju na Fruškoj gori, kao i mnogo toga drugog. Naši stručnjaci analiziraju stanje na tržištu kroz prizmu tendencija u modernom poslovanju i radu, izveštavajući o svim novostima i pogodnostima koje omogućujemo klijentima.

Sigurnost i stabilnost, kao što stoji u naslovu ovog teksta, među osnovnim su stubovima uspeha naše kompanije kroz vreme. Naravno, tu je i poverenje koje se gradi svakim danom i oko koga takođe za nas ne postoji kompromis. Želimo vam samo najbolje uslove u izazovima koji vas očekuju u mesecima koji dolaze.

Uredništvo Rapidex Magazina

KOMERCIJALISTA

UVEK IDE U SUSRET POTREBAMA SVOJIH KUPACA

SEKTOR PRODAJE RAPIDEX TRADE-A



U Sektoru prodaje Rapidex Trade-a radi stotinak vrednih ljudi koji svakoga dana daju svoj maksimum, podižu lestvicu svojih mogućnosti i svojim radom pozicioniraju kompaniju na mesto lidera na tržištu. Od onih koji rade u centrali kompanije u Novom Sadu do zaposlenih u svakoj od 22 poslovnice, svaki komercijalista teži istom cilju – zadržati postojeće klijente i pridobiti nove. Njihovim predanim radom i njihovim uspesima raste i kompanija Rapidex Trade jer kada ne bi bilo prodaje, ne bi postojao nijedan drugi sektor firme.

Pozamašna ekipa u sektoru prodaje broji 11 ljudi u sedištu kompanije u Novom Sadu, a ukupno 80 zaposlenih u poslovnicama. Oni nisu prodavci, oni su komercijalisti. Oni ne čekaju da klijent dođe i traži šta mu je potrebno, oni idu u susret potrebama kupaca.

– Naš posao je da nađemo kupca. Ne da prodamo ono što ljudi sami traže, već da potencijalnim kupcima sami damo baš ono što im treba. Dobar komercijalista zna sve o svakom svom kupcu, zna tačno koje su potrebe njegove firme i zna na koji način će pristupiti kupcu da bi posao završio – objašnjava Igor Vitaz iz sektora prodaje.

Poznavanje robe koja se prodaje i poznavanje tržišta na kom se radi je ključna stvar za svakog komercijalistu.

– Mi svakog svog kupca moramo poznavati, moramo znati i kada je trenutak da se posao završi, a kada stvari treba ostaviti do sledeće prilike. Naš rad podrazumeva rad u kancelariji, ali i još posvećeniji rad na terenu. Komunikativnost i razumevanje toga kako ljudi funkcionišu je neophodna za dobro obavljanje ovog posla, a upornost i analitičan pristup poslu donose prave uspehe – kaže Vitaz.

Dobrom saradnjom i povezanošću prodaje i nabavke napravljen je sistem koji odlično funkcioniše tako da Rapidex uvek izlazi u susret kupcima.

– Rapidex se pozicionirao kao lider na tržištu i već sama ta pozicija te poverenje koje je građeno godinama nama sada olakšavaju posao. Svojim lagerom mi možemo da ispunimo potrebe i zahteve kupaca odmah i u bukvalno svakom trenutku, a kupci to prepoznaju i ostaju nam verni. Na taj način, naši kupci zapravo nama prepuste ono što je za njih nabavka delova, a oni se onda rasterećenije bave svojim poslom znajući da ćemo im mi ovo rešiti brže i bolje – kaže Nemanja Drezgic iz Sektora prodaje.

Prodaja je uvek dinamična i živa stvar, a prva i osnovna pretpostavka uspeha je poznavanje robe koju prodaju i tržišta kom se obraćaju. Najčešći problemi u njihovom poslu su oni

POSLO KOJI VOLIŠ JE POSLO KOJI DOBRO RADIŠ

Posao troši čoveka, ali kada voliš posao koji radiš i uspešan si, onda se i česti pritisci lakše podnose. Rapidex-ovi ljudi iz prodaje se ne takmiče jedni protiv drugih, oni rade zajedno tako da svako završi svoj posao na najbolji mogući način. Njima je svaki dan drugačiji i baš uvek je dinamično, a kada je dan teži od drugih tu su da jedni druge poguraju pa se sve lakše postigne.



Igor Vitaz



Nemanja Drezgic

na koje komercijalisti ne mogu da utiču. Izazove koje donosi kriza na svetskom tržištu Rapidex trade za sada uspešno prevazilazi.

Kako objašnjava Nemanja Drezgic, problem i izazovi sa kojima se zbog krize na svetskom tržištu suočava sektor nabavke preslikavaju se i na sektor prodaje.

– Odnosi na svetskom nivou utiču prvenstveno na nedostatak robe na tržištu, a uz linearno poskupljenje tu je i dodatno povećanje cena određenih komponenti. Naš najveći izazov je zadovoljiti potrebe kupaca u trenutku kada prosto svetsko tržište kuburi sa određenim nedostacima. Ipak, za sada uspevamo da kupcima damo sve ono što im treba bez čekanja jer Rapidex unapred brine o svom lageru – objašnjava Drezgic.

Otvaranje poslovnica Rapidex Trade-a širom Srbije, ali i regiona ima za cilj samo jednu stvar – što brže i efikasnije zadovoljiti potrebe kupaca.

– Ekipa prodaje u centrali u Novom Sadu u stalnom je kontaktu sa ekipama na terenu, ljudima koji rade iz naših poslovnica. Neophodnost konstantnog rasta prodaje se podrazumeva bez obzira na uslove na tržištu jer ne postoji situacija u kojoj kupci odustaju od kupovine delova koji su im neophodni već je samo pitanje od koga će kupiti – jasan je Vitaz.





High Quality & Performance
Steering & Suspension Products



Premium spare parts for trucks, trailers & buses



FIRESTONE
AIR SPRINGS



Trusted supplier for global OE market, local engineering, customer support, production and R&D



Recognized brand with over 80 years of experience in air springs design



Comprehensive product range for replacement market



Manufacturing and warehousing facilities in Europe



Tested and used in various geographies and conditions globally

Valeo

Da li ste spremni za Euro 6?

VERUJ SPECIJALISTIMA ZA TRANSMISIJU

O.E. INOVACIJE ZA AFTERMARKET

- > O.E. pedigree
 - Najbolji u klasi za optimizaciju ukupnih troškova eksploatacije.
- > "TH Dumper" inovacija dostupna, za bez kompromisa najbolji komfor u kabini
- > 2 godine garancije
- > Dostupna za sva vodeća komercijalna vozila

279 tipova setova kvačila se proizvode za OE tj. prvu ugradnju u vozila
65 tipova setova kvačila se proizvode po standardu Valeo kvaliteta.
10 tipova setova kvačila ne proizvodi Valeo.

Garancija se može iskoristiti u 28 zemalja EU, kao i u Norveškoj, Islandu, Švajcarskoj, Makedoniji, Crnoj Gori, Srbiji, Bosni, Albaniji i Kosovu (prečnik>267) u normalnim uslovima upotrebe i ugradnje. Za više informacija kontaktirajte lokalno predstavništvo.

valeoservice.com

Valeo
Service
We care
4you
TRUST THE SPECIALIST

NAŠE NAJBOLJE



IZUZETNO POSLOVANJE I U VRBASU

PREDSTAVNIŠTVO ZA ŠAROLIKO TRŽIŠTE

Promet raste non-stop! To je rečenica koja se čuje u svakoj od 22 poslovnice Rapidex Trade-a u Srbiji, Bosni i Hercegovini i Sloveniji. Jedna od sedam vojvođanskih nalazi se u Vrbasu, koja je zbog širenja posla pre četiri godine preseljena u veći lokal, na adresi Save Kovačevića broj 40.

Tržište je kod nas dosta raznoliko. Osim Mercedes-a i MAN-ova, koji nam najčešće svraćaju, dosta je i DAF-ova, Scania, Volvo-a, Renault-a... Tu su i kiperi, cisterne, hladnjače, vozila koja obavljaju međunarodni transport. Za sve njih spremni smo u svakom trenutku

-Na nas su oslonjena transportna preduzeća iz Vrbasa i okoline, Srbobrana, Lovćenca, Zmajeva, Ravnog Sela, Stepanovićeve... Naravno, i vlasnici svih kamiona koji ovuda prolaze, znaju da kod nas mogu da nađu sve što im je potrebno, kaže šef poslovnice, Milan Kecojević, koji sa Davidom Babićem i Neđeljom Milovićem čini vrhunski uigranu ekipu.

Svaki problem u kojem se kupci nađu, oni lako i brzo rešavaju. Na ruku im ide to što mnoge mušterije već dobro poznaju, jer sa njima dugo saraduju.

-Tržište je kod nas dosta raznoliko. Osim Mercedes-a i MAN-ova, koji nam najčešće svraćaju, dosta je i DAF-ova, Scania, Volvo-a, Renault-a... Tu su i kiperi, cisterne, hladnjače, vozila koja obavljaju međunarodni transport. Za sve njih spremni smo u svakom trenutku. Najkraće moguće vreme isporuke važno je i njima radi obavljanja posla, ali i nama, kako bismo sačuvali svoj ugled, ali i dokazali da smo najbolji prijatelj na putu, naglašava Kecojević.

Poslovnica u Vrbasu radnim danom otvorena je od 8 do 16, a subotom od 8 do 14 časova. Njen telefon je 060/82-48-887.



DURABILITY IS A KING



- ✓ 4 Year Warranty
- ✓ Only fully sealed chamber in the market
- ✓ High output Spring for longer life



LifeSeal+ the truly sealed double-diaphragm spring brake

LifeSeal+ model is engineered smart, built strong, and road-tested tough for dependable, durable performance that outlasts ordinary spring brakes. That means fewer parts to buy, less downtime, more days on the job, lower operating costs and durability that never punches out.

Put new LifeSeal+ to work for you.



www.haldex.com



Innovative Vehicle Solutions

BRAKE CHAMPION!

TEXTAR
BRAKE TECHNOLOGY



VIŠE OD OBIČNOG KATALOGA.
PRONAĐITE LAKO PRAVI DEO!

- + Uvek ažurirana baza podataka
- + Jednostavna pretraga
- + Barkod skener i foto identifikacija
- + Kreirajte svoj katalog - po vašim specifikacijama
- + Posebno dizajniran za lakse prepoznavanje i identifikaciju kočionih delova



www.textar.com

PSBT

OSNOVNI-BAZNI TRENING
PNEUMATSKIH KOČIONIH
SISTEMA

08-09. 11. 2022

Uvod u samo funkcionisanje, tehničke karakteristike i servisni zahtevi pneumatskih kočionih sistema i njihovih pod sistema: Servisne kočnice, parkirne kočnice, sistemi za pripremu i prenos vazduha, pomoćni uređaji (vazdušno ogibljenje, funkcionisanje cilindra kvačila...) komercijalnih vozila i kamiona.

TRENINZI KNORR-BREMSE

BUDI STRUČNJAK KNORR-BREMSE SISTEMI!

U slučaju dodatnih pitanja!

CEetraining@knorr-bremse.com

TEST

TRENING ELEKTRONSKIH
PRIKOLICNIH KOČIONIH
SISTEMA

10-11. 11. 2022.

Uvod u samo strukturo, funkcionisanje i sastavne delove prikoličnih elektronskih kočionih sistema (ABS, EBS) savremenih prikolica te samih mogućnosti za njihovu dijagnostiku uz pomoć upotrebe specijalnih dijagnostičkih programa (napomena - učestvovanje na treningu pred uslov za nabavku PIN kodova dijagnostičkih programa KNORR-BREMSE).

UPUTI ZA PRIJAVU

- Registracija putem web stranice www.kbtraining.hu
- Nakon uspesno završene prijave primit cete automatsko kreiran e-mail kao potvrdu prijave.
- Napomena ce pored ostalih informacija sadrzati i ukupni iznos cijene treninga a takodje i trazeni nacin placanja.
- Molimo vas da se pobrinete da trazeni iznosi bude placennajkasnije 7 radnih dana pre dana pocetka pojedinacnog treninga.
- Racun za naknadu za ucestvovanje na treningu bit ce vam poslat sa strane nasog partnera MSX International s.r.o. (ili sa strane njihovog lokalnog partnera u vasoj zemlji). Lepo vas molimo da trazenu naknadu za ucestvovanje sredite sa njima.

PRIJAVITE SE ODMAH!

www.kbtraining.hu

MESTO IZVEDBE:

U prostorijama Rapidex Trade-a ovlašćenog distributera distributera Knorr-Bremse
Adresa:
Rapidex Trade doo
Privrednikova 1
21000 Novi Sad, Serbia

 TRUCKSERVICES

 RAPIDEX
TRADE

NAŠE NAJBOLJE

DECENIJA ZA PONOS

PRVIH 10 GODINA POSLOVNICE U SOMBORU

U tem Somboru svega na volju. Svega ima to istina..." Pre ravno pola veka nastala je najpoznatija verzija čuvene pesme o nekadašnjem sedištu Bačke.

A pre punih 10 godina i u tom gradu otvoreno je naše predstavništvo. I od tada do danas, sa namerom da tako bude i ubuduće, podjednako odgovorno odnosimo se prema svakom kupcu. Tako stare čuvamo i stalno nove stičemo. Najbolji kvalitet delova i opreme, po najpovoljnijim cenama, uz neprestanu spremnost da svima u svakom trenutku izađemo u susret, opredeljuje naše mušterije da sve što im je potrebno za komercijalna vozila potraže baš kod nas.

Imamo dugogodišnju izuzetnu saradnju sa velikim brojem uspešnih prevoznika. Oni su svakodnevno kod nas. Neretko nam dolaze i kupci koji se bave poljoprivredom. Svima smo maksimalno posvećeni. Posla imamo dosta i on se stalno razvija i unapređuje. Kod nas su najzastupljenija vozila MAN, Mercedes i Iveco. I sve što je njima neophodno, mi imamo u ponudi, ističe Nemanja Bogovac, koji dočekuje mušterije u po-



no posvećeni. Posla imamo dosta i on se stalno razvija i unapređuje. Kod nas su najzastupljenija vozila MAN, Mercedes i Iveco. I sve što je njima neophodno, mi imamo u ponudi, ističe Nemanja Bogovac, koji dočekuje mušterije u po-

slovnici u Somboru gotovo od samog njenog otvaranja.

Predstavništvo naše kompanije u tom gradu pokriva njegovu bližu okolinu, ali i područje do Bajmoka, Apatina i Odžaka.



Imamo dugogodišnju izuzetnu saradnju sa velikim brojem uspešnih prevoznika. Oni su svakodnevno kod nas. Neretko nam dolaze i kupci koji se bave poljoprivredom. Svima smo maksimalno posvećeni. Posla imamo dosta i on se stalno razvija i unapređuje

-Zbog blizine granice sa Hrvatskom, dolaze nam kupci i otuda. Kako sami kažu, zadovoljni su kvalitetom i cenama Rapidex-a. I njima i svima ostalima uvek smo na usluzi, naglašava Bogovac.

Poslovnica u Somboru nalazi se na adresi XII vojvođanske udarne brigade 130. Radnim danom otvorena je od 8 do 17, a subotom od 8 do 15 sati. I mimo radnog vremena, dostupni smo za prevoznike kojima je potrebna pomoć telefonom na broj 060/824-88-50.





JEDAN KAMIONČIĆ, A BEZBROJ MOGUĆNOSTI

BONETTI RADNA VOZILA PRILAGOĐAVAJU SE SVIM POTREBAMA KOMUNALNIH PREDUZEĆA

Namenska 4x4 vozila kompanije "Bonetti", prilagodljiva svim potrebama kupaca, prepoznatljiva po kompaktnosti i snazi koja ne nedostaje, osvajaju i tržište Srbije. Zahvaljujući uspešnoj saradnji, Rapidex Trade je ova namenska vozila nabavljao za potrebe novosadskog JKP "Čistoća", JKP "Put" Novi Sad, ali i drugim komunalnih preduzeća.

Osnova naše ponude je kamion kiper, koji može da ima različite funkcije, u zavisnosti od potreba naših kupaca, a kao namenska vozila izuzetno su ko-

risna u svim komunalnim preduzećima..

- Bonetti namenska teretna vozila se u potpunosti mogu prilagoditi potrebama kupca. Zbog svojih gabarita, ali i pogona na sva četiri točka izuzetno je koristan u gradskim sredinama, ali i na brdovitim i drugim nepristupačnim terenima do kojih vozila standardnih dimenzija ne mogu da stignu. Ovo vozilo, zahvaljujući složenoj hidraulici, daje brojne mogućnosti jednostavnim menjanjem priključaka. Tako kamion kiper jednostavno postaje vozilo sa kranom ili dizalicom - objašnjava direktor Sektora

javnih nabavki Rapidex Trade-a Branislav Ninković.

Kompanija "Bonetti" već gotovo pola veka proizvodi profesionalna kompaktna 4x4 vozila za različite transportne svrhe.

"Bonetti" u svoje kamione ugrađuje Iveco motore, dok šasiju i ostale delove proizvode sami. Njihov kamion je zbog dimenzija i tehničkih karakteristika izuzetno pogodan za gradske sredine, sa malim i uzanim ulicama u koje redovna komunalna vozila velikih gabarita ne mogu da uđu. Osnovnu verziju čini kiper sa trostranim kipovanjem i mogućnošću



USPEŠNA SARADNJA OD 2019. GODINE

- Kako bismo pratili potrebe naših kupaca, kako sadašnjih tako i budućih, redovno učestvujemo na tenderima i javnim nabavkama. Ovakva praksa dovela je do toga da se upustimo i u saradnju sa kompanijom Bonetti budući da se na našem tržištu pojavila evidentna potreba za radnim vozilima kakve oni proizvode. JKP "Čistoća" iz Novog Sada je imala jedno vozilo ovog tipa i potraživali su još, a mi smo tu prepoznali svoju šansu. Uključili smo se aktivno u tu priču, povezali se sa zastupnicima i od 2019. godine veoma uspešno sarađujemo sa italijanskom kompanijom Bonetti - objašnjava direktor Sektora javnih nabavki Rapidex Trade-a Branislav Ninković dodajući da JKP "Put" iz Novog Sada ima četiri vozila Bonetti.

postavljanja nadgradnje u zavisnosti od potreba kupca. Ona se vrlo lako i brzo montira na osnovni kamion, tako da on za veoma kratko vreme dobija različite namene.

U zavisnosti od potreba kupaca, "Bonetti" radno vozilo može da se koristi za potrebe zimskih službi, pranje i čišćenje ulica, odvoženje smeća, čišćenje kanalizacione mreže, zalivanje i orezivanje drveća, malo vatrogasno vozilo pa čak i kao cisterna za dizel, TNG ili pak asfalt. U kompaniji "Bonetti" mislili su i na građevinske radove te nude i kamion

sa kranom, ali i verziju sa korpom koju najčešće koriste radnici na održavanju ili postavljanju elektro-distribucione mreže, ali i za različite druge visinske radove.

Zahvaljujući neprekidnom istraživanju i razvoju koji se izvode u bliskom kontaktu sa kupcima, novi Euro 6 asortiman ističe se na tržištu svojom velikom kompaktnošću i fleksibilnošću opreme.

Za Bonetti F100x kamiončić ne postoje prepreke. Svojom širinom od svega 1.65 metara i visinom od 2.1 metar može

da se provuče gotovo svuda, ali mali gabariti ne umanjuju njegovu snagu. Uz nosivost od 3.5 tone, pogon 4x4 i motor od 110 kW garantuje maksimalno zadovoljstvo kupaca. Naravno, 16v turbo interkuler dizel, filter za čestice, SCR samo su neke od karakteristika novog Iveco motora koji je u skladu sa najrestriktivnijim propisima, zahvaljujući i upotrebi AdBlue.

Proizvođači svega stotinak vozila godišnje, kompanija "Bonetti" garantuje besprekoran kvalitet i zadovoljstvo korisnicima.



Vaš specijalista za kamione i autobuse

Optimalna temperatura i pri velikim vrućinama!

Frimatec Automotive GmbH jedan je od najvećih proizvođača pumpi za vodu na svetskom tržištu. Kupci koriste naše dugogodišnje iskustvo, širok asortiman i visok kvalitet proizvoda - Made in Germany. Naše pumpe za vodu koriste kamioni i autobusi DAF, Iveco, MAN, Mercedes-Benz, Renault, Scania i Volvo.



FRIMATEC Automotive GmbH
Bogenstraße 1 · 90530 Wendelstein · Germany
Phone: +49 (0) 91 29 – 9005-0 · Fax: +49 (0) 91 29 – 9005-30
www.frimatec.de · info@frimatec.de



P2-ST-22

START TRUCK



DIGITAL VOLT METER

This display allows professionals to quickly see the voltage available and to test the alternator of a vehicle.

12-24V SWITCH

This easy to use switch allows the booster to be changed from 12 to 24V.

RIBBED ABS CHASSIS

Reinforced internal structure provides strength and durability making a dependable chassis.



AGM 12/24V

Model	Volts	Peak Amps (A)	Starting Amps (A)	# Of Batteries	Location of Fuse	Fuse (A)	Dimensions (cm)	Cable Diameter (mm 2)	Cable Length (cm)	Unit Weight (KG)	Charger Voltage (V)	Charger Amps (A)	Vehicle Types
P2-ST-22	12/24V	5000/2500	1700/850	2	Clamp	500	33x22x44	50	165	25	230	3	

Hengst outfits Daimler trucks with new oil coolant module.

Fuel savings and extended service intervals for new heavy duty diesel engine DD15 Gen5.

Apart from being designed to cover extremely long distances, trucks are also exposed to extreme temperatures. Particularly taxing on the engines in this regard are exceedingly cold temperatures. The latest generation of Daimler's heavy duty DD15Gen5 engines lives up to these demands by delivering a boost in performance and less downtime. The oil coolant module from Hengst does its share by providing enhanced filtration properties that result in extended service intervals of up to 150,000 km. What is more, the module also offers an extremely high functional density and brings about significant savings in fuel.

Equipped with an optimized stack filter, the new oil coolant module engineered by Hengst is used in a great number of engines. The high functional density of the module comprises oil filtration, oil water heat management, water pump and, unlike the previous model generation, an oil pressure regulating valve.

Fewer parts, lighter and more robust

By applying smart interface integration, Hengst was able to reduce the number of parts to a minimum. Even the oil thermostat has been incorporated directly into the housing. Overall, the reduction in parts has made the module 10 % lighter than the

predecessor model. Better yet, the topology optimized design provides for greater sturdiness against pressure and pulsation and improves Delta P performance by 30 %.

The extremely low temperatures that dominate the winter months cause the consistency of the engine oil to turn exceedingly thick and viscous. When it impacts the filter, this highly viscous oil generates an enormous differential pressure (Delta P). The latest generation of the Hengst stack filter has made it possible to achieve a significant increase in oil differential pressure. This causes the filter bypass

valve to open later, resulting in a considerable boost in filtration performance.

Improved differential pressure = less fuel and extended service intervals

Hengst has found the solution by developing the stack filter with its partially synthetic medium. Special intermediate plates embedded in the filter insert shorten the pleats, giving a significant boost to stability. At the same time, these plates keep the pleats open, thus keeping differential pressure and filtration performance at optimum levels. This most recent module generation combines a reduction in fuel consumption with significantly extended service intervals.



ELRING VEĆ 140 GODINA GLEDA SAMO U BUDUĆNOST

Kompletan asortiman za reparaciju motora

Elring u svojoj bogatoj paleti proizvoda nudi kompletan asortiman neophodan za profesionalne popravke motora. Elring obezbeđuje kompletne zaptivke, servisnih delova i zaptivnih smeša koji odgovaraju svim zahtevima tržišta.

Kompanija razvija i proizvodi komponente za motore, menjače, izduvne sisteme i alternativne pogonske tehnologije za veliku većinu proizvođača vozila i motora. Sve, naravno, vrhunskog kvaliteta koji se i očekuje od kompanije ElringKlinger AG koja se može pohvaliti tradicijom dugom više od 140 godina.

Inovacije i stručnost u oblasti originalne opreme predstavljaju osnovu za visok nivo popularnosti i uspeha na tržištu rezervnih delova širom sveta. Naziv brenda "Elring - Das Original" odavno je postao zaštitni znak za izvanredan kvalitet, sigurnost, uslugu,

dostupnost i pouzdanost.

Elring nudi sveobuhvatan asortiman za potpunu i delimičnu reparaciju motora, menjača i sklopki. Kada je potrebno da komponente budu zaista zapečaćene tu je širok spektar Elring proizvoda koji su isprobani i testirani milionima puta u praksi. Ove zaptivne mase visokih performansi su dokazale svoju vrednost kako u profesionalnoj tako i u „uradi sam“ upotrebi. Za komercijalna vozila, putničke automobile, motocikle, vozila za trkačke ili vodene sportove proizvodi kompanije Elring nikada vas neće izneveriti

Elring proizvode za sve što vam treba u svakom trenutku možete nabaviti u najbližoj poslovnici Rapidex Trade-a.

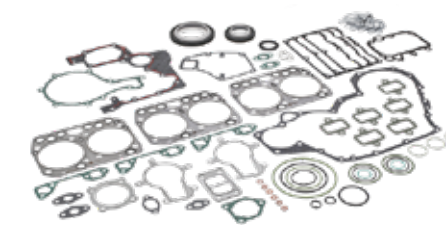

PARKING KLIME

Za uvek rashlađene kabine

I ovde smo vodili računa o tome da kupcima ponudimo najbolje, pa su im na raspolaganju parking klime italijanskog proizvođača "Autoklima". One odgovaraju svim vrstama vozila, odnosno markama kamiona. Rapidex trade, pored ponude klima, ima i servise osposobljene za njihovu ugradnju.



PREDSTAVLJAMO: DREIHA PRENOSNE FRIŽIDERE

Za kamione, autobuse, kampere, automobile

- Ponuda Rapidex Trade-a obogaćena je prenosnim frižiderima španskog proizvođača Sanz Klima, zapremine 45 litara.
- Ovi frižideri rade na 12V/24 V, a mogu da rade i na 220 V naizmjenične struje.
- Kompresor proizvođača LG ima garanciju od godinu dana.
- Temperaturni opseg zamrzavanja/hlađenja je od -20 °C do +20 °C i može se koristiti kao frižider ili kao zamrzivač u zavisnosti od potreba i izabrane temperature.
- Dimenzije frižidera su 690 mm x 345 mm x 452 mm, a težina 15,7 kilograma.



The SMART Alternative.

OE quality and service excellence.

www.hengst.com/smart



Genuine Quality.
Durable Trust.



Branik na branik



Šoping na jednom mestu-delovi i pribor za sve marke teretnih vozila.

www.dt-spareparts.com

INA MAZIVA



INA SUPER MAX SAE 15W-40

Visokoučinkovito SHPD motorno ulje za podmazivanje visoko opterećenih dizelovih motora gospodarskih vozila s turbopunjačem, građevinske i poljoprivredne mehanizacije.



ina-maziva.hr

ODGOVARAJUĆA REŠENJA ZA SVAKO VOZILO



TEMPLIN AUTOMOTIVE kao nezavisni partner nudi rezervne delove i opremu za kombi vozila, buseve, kamione i prikolice svih proizvođača. Spada u grupu se u vodećih prodavaca rezervnih delova i opreme u AFTERMARKET segmentu širom sveta.



NOVO U PONUDI - BOSCH INJEKTORI ZA ACTROS MP4

NOVI I REMONTOVANI

Asortiman Rapidex-a obogaćen je injektorima za ACTROS MP4. Nudimo nove i fabrički remontovane (tausch), koji su odlična solucija ukoliko kupac želi da vrati stare delove i time ostvari pravo na nižu cenu, uz odličan kvalitet. Ovo su delovi koji ne mogu da se repariraju, nego

se moraju menjati kao kompletne jedinice, pa smo upravo iz tog razloga kupcima obezbedili obe mogućnosti. Tausch je takođe nov deo, koji se fabrički remontuje, sa svim novim komponenta-



ma i stari-
rim kućištem, i
to samo ukoliko samo
kućište ispunjava sve uslove
kvaliteta. I Tausch, kao i nov
deo, ima garanciju od dve godine.

HLADNJACI EGR-A ZA SVAKU PREPORUKU

NUDIMO I ULOŠKE HLADNJAKA I REPARATUR SETOVE

Rapidex nudi kompletne hladnjake EGR-a za kamion Actros MP4. Reč je je proizvodu remoniranog proizvođača MAHLE BEHR, originalnim delovima kakvi su namenjeni i za prvu ugradnju u proizvodnji vozila. Reč je o potpuno novoj, a ne repariranoj varijanti kakva se pojavljuje na tržištu u velikoj meri. Takođe, uz sam hladnjak, kod nas se mogu naći i reparatur setovi za pomenuti hladnjak (zaptivači, vijci, čepovi, gumice čepova, itd.).

Sve reparatur setove nudimo u originalu, to jest, Mercedes OE. Hladnjake i uloške hladnjaka EGR-a za MAN-a Rapidex nudi u saradnji sa renomiranim



proizvođačem delova hlađenja AVA QUALITY COOLING, koji je odnedavno u grupaciji sa kompanijom Nissens. Uz hladnjak, dobija se i reparatur set istog proizvođača. Takođe, u ponudi imamo i takozvane klapne hladnjaka EGR-a od dobavljača Motor servis u premium brendu Pierburg visokog kvaliteta.

BESPLATNA LICENCA UZ KTS TRUCK

POVOLJNOSTI BOSCH DIJAGNOSTIKE

U toku je velika prodajna akcija Rapidex-a i Robert Bosch-a. Do kraja novembra, kupovinom dijagnostičkog uređaja za kamione KTS truck, kupac besplatno dobija jednogodišnju pretplatu (softver/licencu).

KTS truck Bosch dijagnostika je uređaj koji radi dijagnostiku kvarova na kamionima i prikolicama. Ukoliko se kupac odluči da KTS kupi u nevednom akcijskom periodu, ESI softver dobija gratis, to jest plaća samo uređaj (hardver), što je velika ušteda i najveća prednost ove akcije.

Takođe, sam KTS truck uređaj plaća jeftinije, nego što je to slučaj kada se kupuje po redovnom cenovniku.

ESI softver koji se dobija je jednogodišnja licenca sa najnovijim update-om koji Bosch ima. Kupac je dužan da obezbedi odgovarajući računar (laptop) a kompletna obuka i tehničko/komercijalna podrška je besplatna i u svakom momentu dostupna našim kupcima.





SVE ZA KAMIONDŽIJE NA JEDNOM MESTU

SERVIS I TEHNIČKI PREGLED ĐAPIĆ

Na glavnom putu za Mađarsku i Hrvatsku, koji prolazi kroz Sombor, smestio se servis „Đapić“. Zbog tako dobre lokacije, ali još više radi kvalitetnih popravki, postao je nadaleko čuven. Od male radionice sa jednim kanalom, na ulasku u treći milenijum, stvoreno je impozantno mesto za teška teretna vozila, srednja i laka komercijalna, prikolice, poluprikolice, autobuse...

Đapići od početka saraduju sa Rapidex-om, a od pre 10 godina dele i adresu u Somboru.

- Zadovoljni smo svojim poslom, saradnicima i mušterijama, a verovatno i oni nama, pošto nam je uvek puno dvorište, odiše optimizmom vlasnik servisa Dragan Đapić. On naglašava da posla i te kako ima, pa mu je želja da nađe još dobrih majstora koje bi uposlilo i da se dodatno proširi.



Na istom prostoru odnedavno radi i tehnički pregled, koji vodi mlađi Đapić. - Posedujemo dve linije, na kojima se obavlja pregled teretnih i putničkih vozila, kao i autobusa i kamiona do tri i po tone. Izdajemo registracione nalepnice, vršimo osiguranje i prepis vozila, a uskoro će biti moguće i baž-

darenje tahografa, pa će prevoznici kompletnu uslugu moći da dobiju na jednom mestu. Đapići od početka saraduju sa Rapidex-om, a od pre 10 godina dele i adresu u Somboru. - Zajedno trajemo i uspešno se borimo, poentira Darko Đapić.

the smart choice

- 22 years industry experience.
- Over 30,000 aftermarket components.
- 38 product ranges.
- Rigorous Inspection and testing.



Designed with precision each **EBS** component has been manufactured to OE standards and rigorously inspected and tested to ensure safety and best performance.

www.ebs.co.uk





NOVO! ADBLUE® PUMPE NAMENJENE ZA KAMIONE

NOVI PROIZVOD U NRF ASORTIMANU



704001

- ✓ NRF AdBlue® pumpe su testirane pod realnim operativnom uslovima
- ✓ Nas proizvod je razumna alternativa za prefabrikovane pumpe
- ✓ NRF AdBlue® pumpe su pod garancijom od 2 godine.

OE REFERENCE

- | | |
|--------------|---------------|
| › 0001400378 | › A0001400378 |
| › 0001400478 | › A0001400478 |
| › 0001400578 | › A0001400578 |
| › 0001400678 | › A0001400678 |

MERCEDES-BENZ Actros/Atego Euro4/5

EMPOWERING PERFORMANCE



NOVO! VISCO KVACILO SA VENTILATOROM SETOVI SPREMNI ZA KAMIONE

49 NOVIH PROIZVODA U NRF PROGRAMU



49006

- ✓ Visoka pouzdanost
- ✓ Usteda vremena
- ✓ Easy to assemble
- ✓ Precizno izbalansiran

PREDVIDJENO ZA UOBICAJNE BRENDOVE KAMIONA

- | | |
|-----------------|-----------|
| › DAF | › Renault |
| › Iveco | › Scania |
| › MAN | › Volvo |
| › Mercedes-Benz | |

Pokrivenost: 150 OE referenci

EMPOWERING PERFORMANCE



KAMIONSKI SPEKTAKL NA NOVOSADSKOM SAJMU

**AUTO-MOTO BERZA I TRUCK SHOW
OD 16. DO 18. SEPTEMBRA**

Na Novosadskom sajmu trećeg vikenda u septembru biće organizovana Auto-moto berza, čiji cilj je da zajedno sa Sajmom polovnih automobila, dostavnih vozila, motora i opreme podrži lokalno tržište i ponuđače, a potencijalnim kupcima, na jednom mestu, omogući uvid u kompletnu ponudu.

A u subotu i nedelju, kao suorganizatori, Rapidex trade i Bugarinović transport prirediće Truck show.

-Prvi Truck show, koji smo organizovali prošle godine, privukao je veliku pažnju posetilaca. Međutim, to je bila samo najava onoga što sada pripremamo na mnogo većem nivou. Na 4.300 metara kvadratnih otvorenog prostora Novosadskog sajma 17. i 18. septembra napravićemo veliku smotru kamiona, njih preko 50. Mi smo više puta

4.300 m² PROSTORA

PREKO 50 KAMIONA

OKO 3.000 BAJKERA

STOTINAK OLD TAJMERA

posećivali najveće manifestacije tog tipa u svetu, a predstojeća na Novosadskom sajmu neće zaostajati za njima. Biće to i prilika da se sretnemo sa poslovnim partnerima, naglašava Igor Vitaz iz Rapidex-a.

Posetioci Track show-a biraće najbolji kamion, a pripremljen je i bogat prateći program za nsvakidašnje uživanje posetilaca. U svom umeću nadmetaće se šlep službe, koje će demonstrirati izvlačenje vozila. Osim toga, kamiondžije će svoju veštinu na poligonu prikazati prolaskom kroz čunjeve, a posebno atraktivna biće drift vožnja. Svoje mesto u celokupnom programu naći će i oko tri hiljade bajkera i stotinak old tajmera.

-Na ovaj način želimo da promoviramo kamionski transport, ali i da prisutnima približimo profesiju vozača - način obrazovanja, dobijanja licence i zaposlenja. Biće postavljen i simulator vožnje, a imaćemo i instruktore sa velikim kamionom na poligonu. U manifestaciji će učestvovati i više auto-škola koje obučavaju vozače za CE kategoriju, kao i nekoliko saobraćajnih škola. Očekujemo prisustvo i gostiju iz regiona, najavljuje Bojan Bugarinović iz "Bugarinović transporta".

Posetioce očekuju i izložba modifikovanih vozila, berza maketa i igračka automobila. A pre svega, jedinstvena zabava.

**SIMULATOR
VOŽNJE**

**AUTO-ŠKOLE ZA
CE KATEGORIJU**

**BERZA MAKETA
I IGRAČKA AUTOMOBILA**

Rapidex će imati svoj štand na otvorenom prostoru Novosadskog sajma, na kojem će ugostiti svoje poslovne partnere - kupce, servisere i dobavljače.



SACHS AMORTIZERI ZA TERETNA VOZILA KVALITETNI DELOVI ZA SVAKOGA

Najbolje čuvane tajne jednog od vodećih svetskih proizvođača originalnih delova.

- **SACHS** amortizeri obuhvataju amortizere za komercijalna vozila i autobuse
- **SACHS** nudi amortizere koji po kvalitetu odgovaraju amortizerima za prvu ugradnju
- **SACHS** amortizeri imaju garanciju 2 godine bez obzira na pređenu kilometražu

Za više informacija o SACHS proizvodima posetite naš Online Katalog Proizvoda: aftermarket.zf.com/sachs/catalogs



Visit our website
www.cei.it



MADE IN ITALY SPARE PARTS FOR AFTERMARKET

CEI brand has always been recognized, in the spare parts business, as synonymous with quality and reliability.

For over 50 years we have been producing spare parts for trucks, buses and commercial vehicles. Our products are perfectly interchangeable with genuine parts, designed and manufactured using the most advanced technologies and production systems.



THE REFERENCE POINT FOR SPARE PARTS AND REPAIR SHOPS

Every day thousands of spare parts dealers and repair shops choose CEI for vehicle repair and service.

CEI's products range includes a comprehensive choice of spare parts for gearbox and differential repair and a wide choice of components for the chassis as well as for steering systems, braking systems, suspensions and engines.

Follow us:    

MADE IN ITALY SINCE 1969

SPARE PARTS FOR
TRUCKS
BUSES
COMMERCIAL VEHICLES



RAPIDEX NA HUNGARORINGU

POSETA ČUVENOJ TRCI KAMIONA



S taza Hungaroring kraj Budimpešte polovinom osamdesetih godina prošlog veka uvrštena je u Veliku nagradu Formule 1, ali je vremenom postala i poprište FIA Evropskog prvenstva u trci kamiona. To nadmetanje ne zaostaje za Formulom. Šta više.

Svake godine okupi skoro pola miliona gledalaca, a televizijski prenos prati i do 100 miliona ljudi širom sveta.

Zadovoljstvo da budu deo Truck Race-a imali su i predstavnici naše kompanije. A zajedno sa nama bilo je i više desetina naših kupaca. Bio je to neza-

boravan vikend, uz spektakularne trke i sve ono što ih prati. Bili smo gosti Diesel technic-a i Febi-ja i iz prve ruke se upoznali sa moćnim mašinama, specijalno pripremljenim za staze, gde prikazuju brzinu i snagu, a njihovi vlasnici i vozači neverovatnu strast i veštinu.



Pre trke, u Kečkemetu smo posetili savremeni proizvodni pogon i Centar za testiranje sistema komercijalnih vozila Knorr-Bremse, kompanije koja sa Rapidex-om ima odličnu saradnju. Naši kupci mogli su da se uvere u to kako se testiraju Knorr-Bremse proizvodi i koliko se ulaže u proveru kvaliteta. Od naročite koristi bila im je mogućnost da se nađu na mestu gde se proizvode delovi za prvu ugradnju za teretni program najnovijih generacija. Na taj način, zajedno smo dopunili znanje stečeno na Knorr-Bremse treninzima koji su ranije za naše poslovne partnere organizovani u Rapidex-u. Naša kompanija ima najširi asortiman Knorr-Bremse proizvoda za vozila MAN, Mercedes, Iveco, Scania, Volvo i Daf poslednje generacije. Druženje sa predstavnicima Knorr-a, nakon posete fabrici, nastavljeno je u poznatom restoranu Trófea Grill étterem Újbuda u Budimpešti, gde smo imali prilike da uživamo u kulinarskim specijalitetima mađarske kuhinje.



THE ORIGINAL - SINCE 1922

100 YEARS OF RINGFEDER

The new coupling generation



- NEW ERGONOMICS
- NEW SAFETY DEVICE
- NEW REINFORCED RETURN SPRING FOR EASIER OPENING
- SPLIT WEAR PLATE ON RF50 COUPLINGS



RF40 A

- MORE COMPACT DESIGN
- OPTIONAL JACKKNIFING WARNING
- NEW REINFORCED GUIDING FUNNEL - NOW EVEN EASIER TO REPLACE
- NEW FLUSH-MOUNTED SCREWS

Pneumatic couplings

Coupling



RF50 AM/RL

+

1 out of 3 control units



Palm



Duomatic



Valvebox

Remote indicators and accessories

OUTCAB LOCKING INDICATOR

- indicates the locking status of the coupling
- can be mounted anywhere e.g. on the side of the vehicle



LOCKING INDICATOR IN CAB

- indicates locking status in the driver's cab
- using your own display or connection to OEM clusters



NEW VALVEBOX

- is used for the remote control of the AM/RL clutches
- now also for installation in the cabin



NOVO KOCKÒN CL2

UREĐAJ ZA ZAŠTITU GORIVA U REZERVOARU

STRONG SIMPLE SUPERIOR & STANDALONE

JEDINA OPCIJA KADA JE GORIVO DRAGOCENO: ZAŠTITA 24/7

U 2008. godini plasirali smo proizvod Kockon na internacionalnom nivou. To je danas i najefektnija grupacija uređaja iz kategorije "Anti-sifon". Kockon je uspostavio novi standard u prevenciji krađe goriva iz industrijskih i komercijalnih vozila.

NEUPOREDIVA-JEDINSTVENA ZAŠTITA

KOCKÒN nema nikakvih rupa niti proreza, te je nemoguće ubaciti fleksibilne cevi za istakanje sadržine rezervoara.

NAPREDNI SISTEM "PLOVKA" ZA ZAKLJUČAVANJE

Napredni sistem plovka-Kockona vrši zaštitu pristupa gorivu koji se nalazi u gornjem delu rezervoara, naravno bez ometanja operacije punjenja rezervoara.

BRZO PUNJENJE

Zahvaljujući posebno dizajniranoj unutrašnjoj geometriji Kockona, gorivo teče bez bilo kakvih turbulencija, "zapljuskivanja" ili preliivanja.

LAKA MONTAŽA

Kockon se montira u nekoliko sekundi zahvaljujući sopstvenom "bajonetu" i sistemu navoja koji ne zahtevaju nikakve mehaničke modifikacije na rezervoaru niti dodatna pričvršćivanja vijcima, ljepljivim niti zaptivačima.



KOCKÒN CL2 APEX 105

PREPORUČENE APLIKACIJE 58 04 11 001

Za rezervoare sa dva "zuba", preporučljiva dimenzija fi 105
DAF, MAN, VOLVO, MERCEDES svi modeli
RENAULT Premium, Magnum, Midlum sa metalnim rezervoarima
IVECO Stralis, EuroStar, EuroTrakker, EuroTrakker
DOOSAN: svi modeli sa metalnim rezervoarima
LIEBHERR: svi modeli sa metalnim rezervoarima
Prihvata originalne čepove rezervoara vozila

TEHNIČKE SPECIFIKACIJE

120l/min	1100 g
Ø 32 mm	60 mm
Steel/Zinc Magnesium alloy	228 mm
110x110x258 mm	110 mm



KOCKÒN CL2 APEX 80

PREPORUČENE APLIKACIJE 58 17 16 001

Za rezervoare sa unutrašnjim navojnim otvorom fi 80 mm
SCANIA svi modeli
JOHN DEERE: 5000-6000
MASSEY FERGUSON: 4292 hd
IVECO: Eurocargo sa metalnim rezervoarima
Prihvata originalne čepove rezervoara vozila

TEHNIČKE SPECIFIKACIJE

120l/min	900 g
Ø 32 mm	60 mm
Steel/Zinc Magnesium alloy	224 mm
80x80x261 mm	80 mm

GENESIS
FORGING THE FUTURE



NASTAVAK SARADNJE SA NEMAČKIM PROIZVOĐAČEM

ZF AFTERMARKET

Na poziv Nacionalne vozačke akademije, u njihovom Ispitno-edukativnom centru imali smo priliku da prisustvujemo The Power of ZF Aftermarket tehničkim treninzima. Na njima su predstavljeni brendovi Sachs,

TRW i Lemförder. Predočene su nam i novosti iz sveta E-Mobility.

Za nas je ovaj događaj bio značajan, jer je Rapidex trade dugogodišnji zvanični sertifikovani diler Sachs i Lemförder delova u Srbiji i regionu. Setovi

kvačila i amortizera ZF SACHS imaju najširu primenu i koriste ih neki od najvažnijih brendova u automobilskoj industriji. Odluku ih visok kvalitet materijala, produžena trajnost i relativno niska cena u odnosu na kvalitet.





MCM TRUCK

quality spare parts

Set čeljusti

Klizaci knorr sn/sk



www.rapidex.co.rs

RAPIDEX PREPORUČUJE



SVE ZA LETNJU SEZONU

RAPIDEX IMA SVE ŠTO VAM JE POTREBNO

eto uveliko traje, a sve što je potrebno vozačima na visokim temperaturama, mogu da nađu u Rapidex-ovim poslovnica.

Najbolje stvari koje svaki vlasnik komercijalnih vozila može učiniti su redovno servisiranje i redovna priprema vozila za vremenske prilike koje se menjaju tokom godine. Svako sa iole iskustva odlučuje se za originalne i kvalitetne rezervne delove, a najpovoljnije cene i najviši kvalitet poslovno se dobija u Rapidex trade-u.

U našoj ponudi su hladnjaci, intercooler-i i visko ventilatori renomiranih proizvođača. Pumpe vode su iz prodajne game kompanija "Frimatec" i "Pobjeda" Tešanj, dok tešanjaska fabrika isporučuje i pouzdane pumpe ulja visokog kvaliteta izrade.

Sa toplim danima dolazi i vreme pojačane koncentracije prašine i neizbežne alergije. U toj oblasti, rešenje su kvalitetni filteri kabine, a Rapidex saraduje sa najboljima na tržištu - kompanijom "Hengst".

Kada je reč o delovima sistema hlađenja za autobuse, izdvajamo ponudu kompanija Hella, Hispacold, Danfoss, Aurora, Konvekta, Denso, Spal, Sutrak i Webasto, a u Rapidex-u možete naći i stacionarne klime kabine kamiona, koje se koriste kada su vozači na pauzi i kada ne radi motor vozila, kao i pouzdane klima kompresore najvišeg kvaliteta.

Stručnjaci uvek skreću posebnu pažnju na pouzdanost akumulatora. Na ekstremnim temperaturama kapacitet baterija može da bude znatno smanjen. Zbog toga je bitno da su akumulatori uvek puni, a posle zimske sezone važna je njihova provera. Leti je zbog hlađenja velika potrošnja struje, pa se vlasnicima kamiona i autobusa savetuje redovna zamena dotrajalih akumulatora, a u našoj ponudi su brendovi "Banner" i "Exide".

U letnjim mesecima, posebnu pažnju treba obratiti na klimatizaciju u vozilima, a u upotpunjenom asortimanu Rapidex-a možete naći kompresore, hladnjake, sušače klima, kao i ostale delove sistema hlađenja kabine.



BLATOBRAANI | Originalnost i karakter

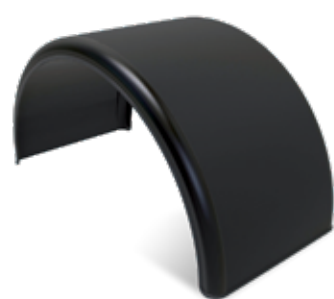

WHEELMATE



WHEELMATE PRO



KOMPLEET



KOMPLEET KOMMA



WHEELMATE PRO KOMPLEET



SPRAY BUSTER



KOMPLEET KOMBI



KOMPLEET KOMBI TIPPER

LAGO

WE MAKE ANY TRUCK YOUR TRUCK | LAGOACCESSORI.IT

NAŠI PARTNERI



SMART AUTOMOTIVE SOLUTIONS – KOMPANIJA PO MERI TRANSPORTERA

NAJSAVREMENIJI I NAJPOUZDANIJI TAHOGRAFI

Smart Automotive Solutions prevoznicima nudi tahografe svih generacija, od analognih, preko digitalnih, do poslednjih generacija smart tahografa, kao distributer renomirane kompanije Stoneridge Electronics.

-Ova američka kompanija nastoji da pravi pouzdane i dugotrajne proizvode i nastavlja da osluškuje tržište, kako bi te iste proizvode poboljšavala. Naša mreža Stoneridge partnerskih radionica je početkom godine brojala desetak radionica za tahografe, a danas se taj broj popeo na oko 60. Partneri se sa nama edukuju i opremaju svoje radionice po svim standardima koje zahteva ova oblast, navode iz Smart Automotive Solutions.

Pored navedenog, imaju i druge artikle, uređaje za preuzimanje podataka sa tahografa i kartice vozača, ali i ostale proi-

zvođe koji omogućavaju da se svako vozilo potpuno ispravno vrati na put u toku istog ili sledećeg radnog dana od momenta kada stigne u neku od partnerskih radionica.

-Naša softverska platforma TAHOMOTIVE je rešenje za prevoznike i njihove vozače. Imamo web i mobilnu aplikaciju. Podaci sa kartica vozača i svih generacija tahografa se unose automatski ili ručno, u zavisnosti od odluke naših klijenata. Pristup i rad sa ovim rešenjem je krajnje pojednostavljen i lak. Vlasnici i menadžeri voznih parkova u nekoliko sekundi mogu da izrade evidencije, dobiju izveštaje o prekršajima, obračunaju dnevnice i još mnogo toga. Ovo rešenje jednostavno se integriše u druge poslovne softvere koje koriste prevozničke kompanije. Ceo proces se uradi u toku jednog dana. Nakon toga, može se reći da je ceo proces zaokružen.

















Smart Automotive Solutions u ponudi ima i platformu za GPS praćenje.

-Sve postojeće fleet management kompanije koje posluju u Srbiji imaju deo rešenja koje manje ili više odgovara prevoznicima i svako je manje ili više pregledno, ali, po našem mišljenju, nijedno nije kompletno. Zbog svega ovoga, odlučili smo da ponudimo potpuno prilagođena rešenja kompanijama koja se bave prevozom tereta i ljudi u domaćem i međunarodnom saobraćaju. Naša softverska platforma FLEETMOTIVE je upravo to. Savremeno dizajnirana web i mobilna aplikacija, sa više prilagodljivih modula koji su potrebni da brže i jednostavnije poslujemo. Stil vožnje vozača, praćenje potrošnje goriva, komunikacija sa vozačima, rutiranje i mnogi drugi segmenti dostupni su našim klijentima.



Pokreću nas
INOVACIJE

Set zaptivača za MAN D2066 u OE kvalitetu od Elring – Das Original

	#	i
	198.610 51.00900-6680	D 2066 LF01-04/6/7/11-16/21-39 X
	005.770 51.00900-6708	D 2066 LF17-30 → XXX1414256XXXX X
	005.780 51.00900-6709	D 2066 LF17-30 → XXX1414257XXXX X
	900.340 51.00900-6692	D 2066 LOH 10/12
	481.690 51.00900-6794	D 2066 LF 51
	884.250 51.00900-6782	D 2066 LF 61
	195.080 51.00900-6681	X
	732.420 51.00900-6711	D 2066 LF 17-30 XXX1414257XXXX → LF 51 X
	136.890 -	D 2066 LF LOH
	714.660 -	D 2066 LF/LOH 430 PS (316kW) →
	124.791 -	26x 51.90020-0421
	715.710 -	D 2066 single turbo
	996.560 -	D 2066 za OE-br. TL 51.09100-7907 
	996.570 -	D 2066 za OE-br. 51.09100-7965 

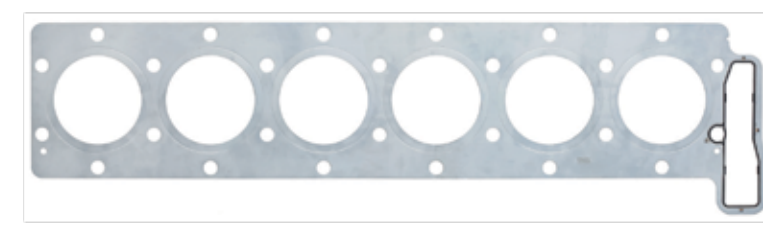
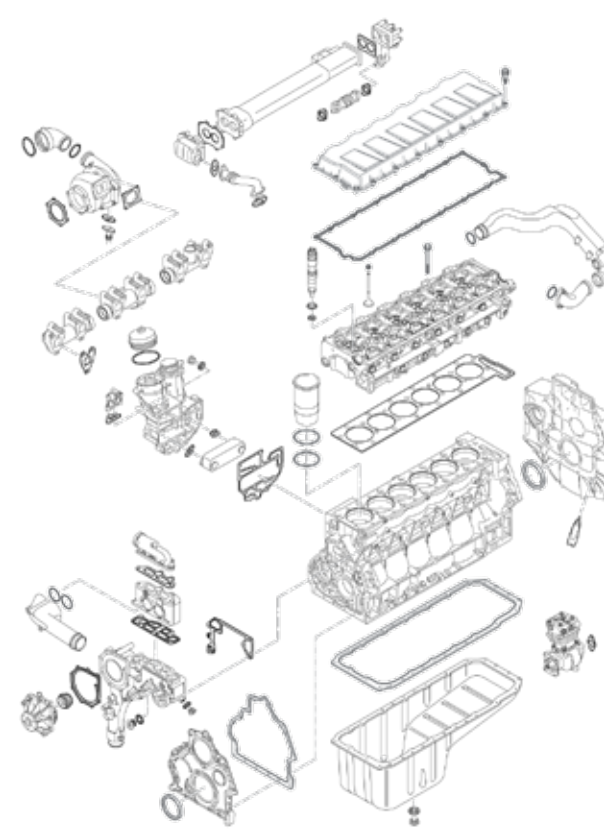
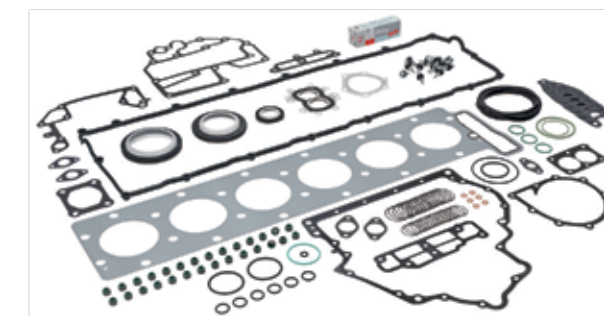



KTS Truck + ESI Truck
 godišnja ili trajna pretplata

**Dijagnostika za kamione, autobuse,
 dostavna vozila, građevinske
 i poljoprivredne mašine.**

Uz Sertifikat o završenom školovanju otključavamo
 PIN 2 za prikolice.

www.bosch-autodelovi.rs

**Ono što pokreće Vas,
 pokreće i nas**



Website



Facebook



YouTube



Instagram



Das Original



**EFIKASNIJA
ISKORISTIVOST
VREMENA**



Maksimalna raspoloživost. LuK kvačila za komercijalna vozila.

LuK kvačila konstruisana su za maksimalnu radnu efikasnost. Zahvaljujući pametnim rešenjima, kao što je LuK SmarTAC, kvačila traju i do dvostruko duže. Iskoristite naše iskustvo dobavljača originalnih delova za prvu ugradnju i profitirajte.

www.aftermarket.schaeffler.rs



SCHAEFFLER

NAŠE NAJBOLJE



RAPIDEX UVEK UZ NAJBOLJE

NAJUSPEŠNIJI UČENICI NAGRAĐENI BICIKLIMA

Rapidex trade je ne samo regionalni lider u svojoj sferi poslovanja, već i društveno odgovorna firma, koja promovise i pomaže prave vrednosti i pozitivne primere. Zato smo sa ponosom i zadovoljstvom učestvovali i u nagrađivanju najboljih novosadskih učenika.

U cilju ukazivanja mladima na značaj i neophodnost izbora ekoloških vidova transporta, Grad Novi Sad, drugu godinu zaredom, biciklima je darivao učenike osnovnih i srednjih škola, one koji su se u svojoj generaciji najviše istakli u učenju, vladanju i postignutim rezultatima, a Rapidex Trade bio je jedan od sponzora nagrada.

Rapidex Trade je sa ponosom i zadovoljstvom učestvovao u nagrađivanju najboljih novosadskih učenika

-Bicikli koje poklanjamo najboljim đacima samo su mali podstrek da budu još bolji i uspešniji u predstojećim godinama. Zahvaljujemo se donatorima, društveno odgovornim kompanijama i organizacijama koje su učestvovala u ovoj akciji, sa ciljem da naš grad, pored svih lepota koje poseduje, bude prepoznatljiv i funkcionalan kao biciklistički grad. Novi Sad ima preko 70 kilometara biciklističkih staza i 40 hiljada aktivnih biciklista. Tu nećemo stati već i dalje ulažemo sredstva u razvoj biciklizma, izgradnju novih i rekonstrukciju postojećih biciklističkih staza, kao i proširenje parking mesta za bicikle. Na ovaj način želimo da mladima, ali i svim budućim generacijama, ostavimo uređenu infrastrukturu, čistu životnu sredinu i zdraviju budućnost, kazao je tim povodom zamenik gradonačelnika Novog Sada, Milan Đurić.

Kompanija koja uvek gleda u budućnost ostaje Rapidex Trade d.o.o.



I U DRUŽENJU I ZABAVI SMO NEPRIKOSNOVENI

TEAM BUILDING NA ANDREVLJU

Malo je kompanija koje se mogu pohvaliti takvim međuljudskim odnosima kakvi postoje u Rapidex-u. Naš sve veći tim odlikuje, pre svega, velika čovečnost, a onda i neverovatna poslovna sposobnost da iz godine u godinu premašujemo odavno visoko podignutu lestvicu. Kao regionalni lider u prodaji delova i opreme za komercijalna vozila jasno je da nam nema ravnih. A teško bi nas neko pobedio i u takmičenju u dobroj zabavi i druženju. Više od 100 naših kolega iz svih poslovnica u Srbiji, Bosni i Hercegovini i Sloveniji okupilo se na Andrevlju

i provelo sjajan vikend. Bio je to team building, ali i mnogo više od toga. I vreme nas je uglavnom poslužilo, a letnji pljusak nam je pomogao da se osvežimo tokom napornog sportskog/roštiljskog dana. U svim sportovima bilo je manje i više uspešnih, paint ball beše posebno interesantan, a titulu nenadmašnog

u stonom tenisu odneo je Dušan Aleksić iz poslovnice u Novom Sadu. Svojim umećem zaslužio je da se od svih kolega izdvoji i u Magazinu. Do sledećeg još spektakularnijeg druženja i zabave kakvu samo Rapideksovci umeju da prirede, poslednji će se dugo pamtiti i pričavati.

U svim sportovima bilo je manje i više uspešnih, paint ball beše posebno interesantan, a titulu nenadmašnog u stonom tenisu odneo je Dušan Aleksić iz poslovnice u Novom Sadu. Svojim umećem zaslužio je da se od svih kolega izdvoji i u Magazinu



Šta je DOC?

DOC je skraćenica za Diesel oksidacione katalizatore

DOC oksidira ugljen monoksid (CO) i ugljovodonike (HC) što stvara egzotermnu reakciju koja radi u sprezi sa DPF zagrevanjem izduvnih gasova koji idu u DPF. Ovo osigurava da je izduvni gas dovoljno vruć da sagori čađ u pepeo u DPF-u

Po kom principu DOC radi?



Kada je potrebna aktivna ili ručna regeneracija, HC (ugljovodoni) injektor dodaje malo goriva u izduvni sistem.



HC injektor se takođe naziva dozator goriva ili injektor nakon tretmana.



Dozirani dizel ide u DOC, koji katalitičkom reakcijom zagreva DPF (Filter dizel čestica).



Kada vidite kvar u DOC-u?

Tipično, nije DOC taj koji se pokvari, već se kvar dešava u pravcu motora. Ovo dovodi do toga da DOC prestane da radi i dobijate hladnu regeneraciju.

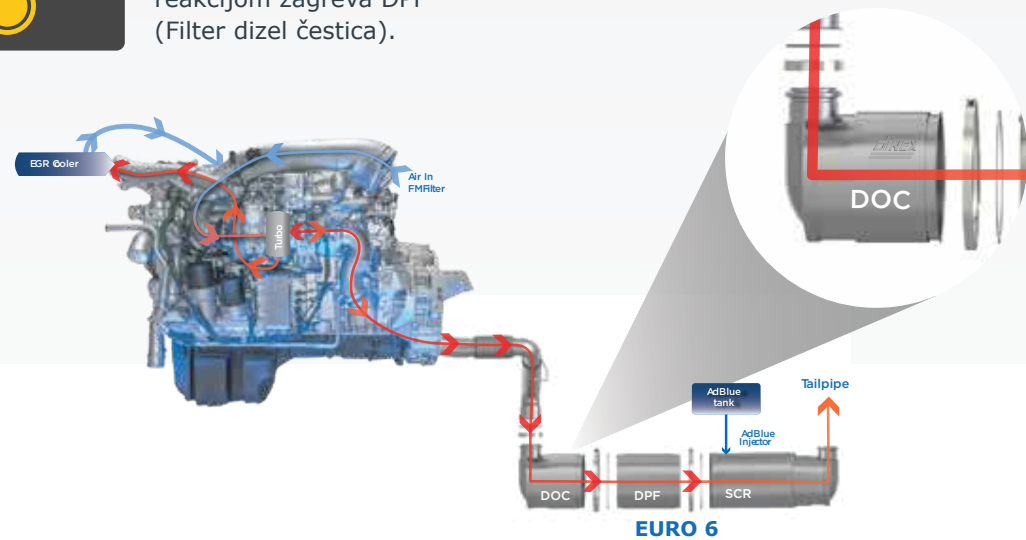

Uobičajeni kvarovi u smeru motora

HC injektor je začepljen:

Gorivo se može mešati sa čađi da začepi injektor.

EGR rashladna tečnost curi i turbo ne radi:

Ulje i rashladna tečnost poslata nizvodno će kontaminirati PGM premaz, što će dovesti do neaktivnosti DOC-a. Neaktivan DOC će se boriti da podigne temperaturu potrebnu za pravilnu regeneraciju.

Filter za vazduh je pun:

DOC-u je potreban vazduh kada se povećava da bi prošao kroz regeneraciju. Ako je filter za vazduh pun ili začepljen, DOC ne može da dobije vazduh.



Šta je DPF?

DPF je Filter dizel čestica čađi

Svrha je filtriranja dizel čestica (PM), takođe poznate kao čađ, iz izduvnih gasova.

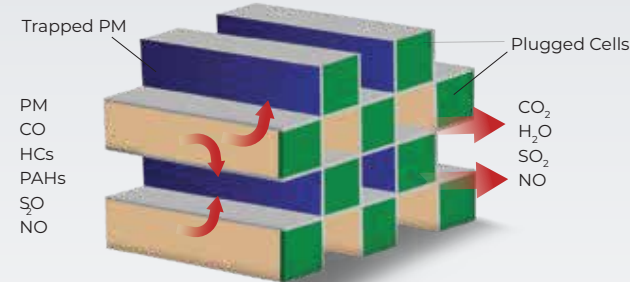

Po kom principu radi DPF?

Izduvni gasovi koji sadrže čađ ulaze u DPF. Filter zadržava sve materije veće od jednog mikrona, propuštajući gasove.

Vremenom se u DPF-u nakuplja čađ. Na kraju, ovo uzrokuje povratni pritisak koji detektuje kontrolna jedinica motora (ECU) i zahteva regeneraciju.

Regeneracija zahteva visoke temperature izduvnih gasova od 570°-750°C. Kombinovanjem visokih temperatura i jedinstvene mešavine premaza od plemenitih metala, pretvara čađ u pepeo. DPF je sada regenerisan i spreman za podloga upotrebu.

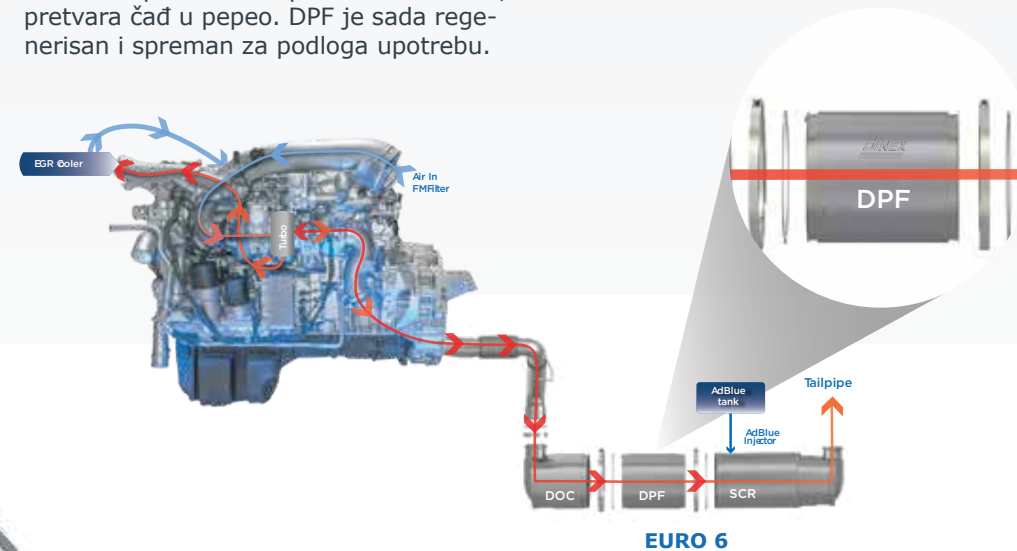

Šta je SCR?

SCR je skraćenica od Selektivna katalitička redukcija

SCR koristi tečnost izduvnih gasova dizel motora na bazi vode (AdBlue) koja se prvo pretvara u amonijak hidrolizom na 392+°C i gura kroz supstrat uklanjajući NOx (Azot oksid).

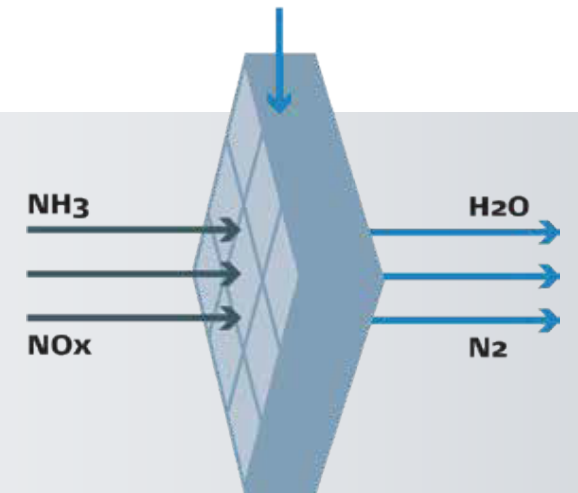

Vrste regeneracije

Pasivno: Automatska regeneracija koja se dešava kada DPF dostigne ispravnu temperaturu izduvnih gasova.

Aktivno: Ako regeneracija ne završi ciklus, ali senzori pokazuju da je DPF dostigao kapacitet, dolazi do aktivne regeneracije. Svetlosni indikator DPF instrument table će se upaliti i vozilo mora da nastavi da se kreće da bi završilo ciklus.

Ručno: Ako se aktivna regeneracija ne može završiti, obično zbog kratkog vremena vožnje, tada će biti potrebna ručna regeneracija u radnji.

Dinex – Partner bez alternative

Teški uslovi.

Tone. Kilometri. Sati.
Pouzdan rad je ključan.
Tu na scenu stupa Švedski inženjering.



Da Vam pomogne da kamioni budu pouzdani tokom intenzivne upotrebe i velikih distanci, SKF je koristio decenije znanja, iskustva i razvoja da stvori širok asortiman proizvoda u nekoliko ključnih oblasti.

European product offering



Nađite nas na: <https://vehicleaftermarket.skf.com/int/en>

© SKF is a registered trademark of the SKF Group. | © SKF Group 2020



RAPIDEX NA DRUŠTVENIM MREŽAMA



RAPIDEX_TRADE

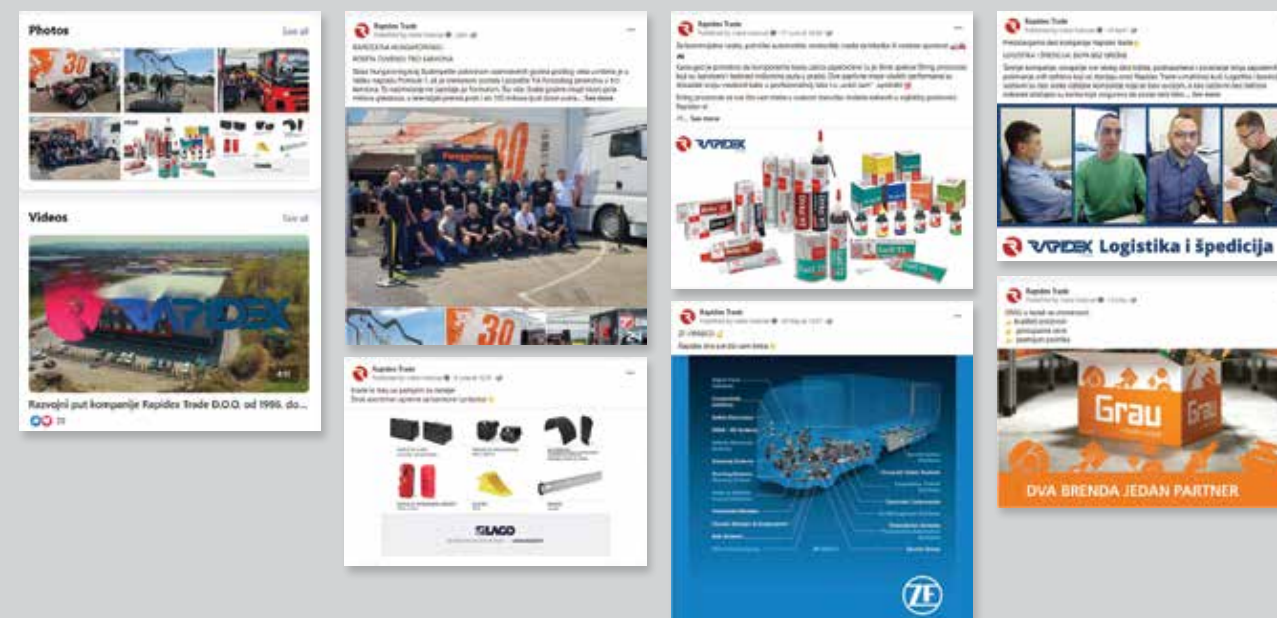

RAPIDEXTRADE

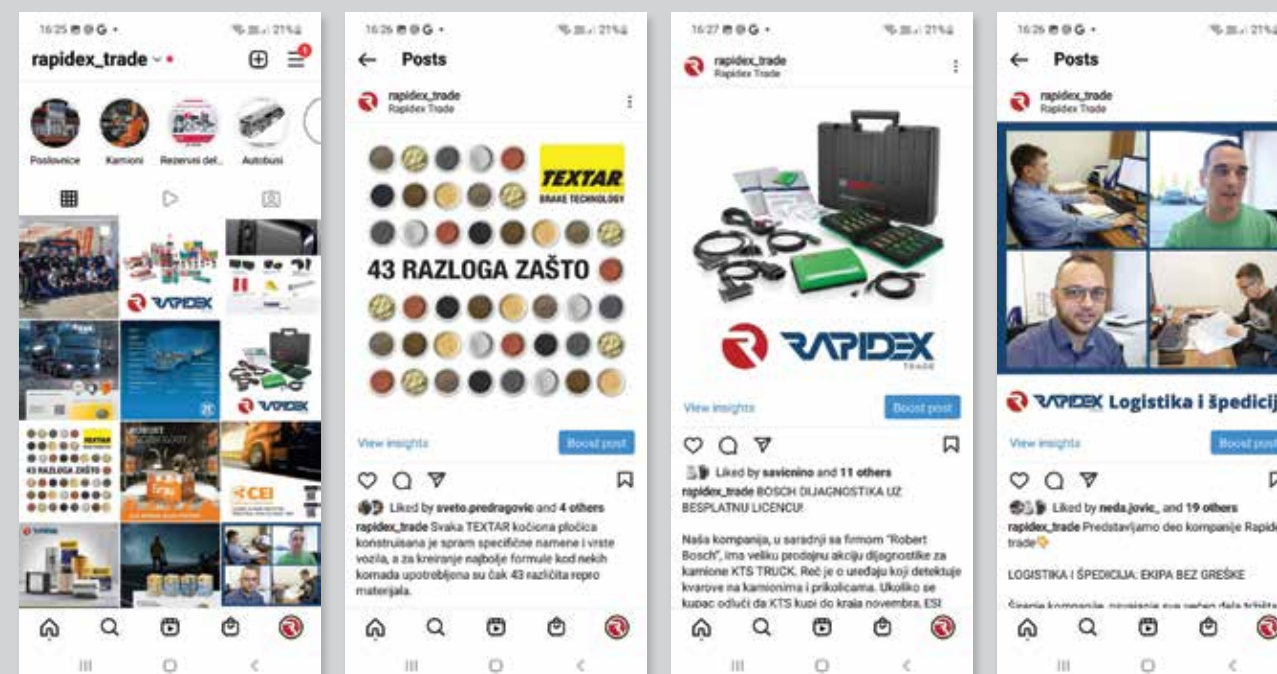



NOVI SAD
PRIVREDNIKOVA 1

TEL/FAX
021/6510-521, 021/6510-522, 021/6510-523,
021/6511-228, 021/6512-254

BEOGRAD
MILOŠEV KLAĐENAC 17b

ČAČAK
KONJEVIĆI BB

PARAĆIN
CARICE MILICE 54

LOZNICA
ZAOBILAZNI PUT 10 B

NOVI PAZAR
SAVE KOVAČEVIĆA 300

VRANJE
IVANA MEŠTROVIĆA 27

SUBOTICA
BEOGRADSKI PUT 21

VRBAS
SAVE KOVAČEVIĆA 40

SOMBOR
XII VOJVOĐANSKE UDARNE BRIGADE 130

NIŠ
BULEVAR 12. FEBRUARA 152

KRAGUJEVAC
SKLADIŠNI CENTAR 3 (INDUSTRIJSKA ZONA)

NOVA PAZOVA
CARA DUŠANA 139

VETERNIK
IVE LOLE RIBARA 30a

POŽEGA
RASNA BB

SREMSKA MITROVICA
RUMSKI DRUM 73

VALJEVO
VLADIKE NIKOLAJA 35a

BIJELJINA
PANTELINSKA 1

BANJA LUKA LAKTAŠI
OMLADINSKA 44

SARAJEVO
VOJVODE RADOMIRA PUTNIKA 7

DOBOJ
NIKOLE TESLE 132

LJUBLJANA
CESTA V GORICA 36

PRIJATELJ NA PUTU